

Wasserstands-Alarm MGF/MGTF WLA1528

Ein Wasserstandsalarm war beim MGF gar nicht und beim MGTF erst ab Herbst 2004 seriemässig eingebaut. Modelle Bj. 2004 haben teilweise diesen vorbereitet, aber einen alten Wasserbehälter (Expansionsgefäss) ohne Sensor eingebaut. Ein Tiefstand des Kühlwassers wurde seriemässig (MGTF 2004/2005) nur durch eine Warnlampe im Armaturenbrett angezeigt, auf einen Warnsummer hat man verzichtet!

Ein Wasserstandsalarm ist aber beim MGF/MGTF sehr empfehlenswert, da für ein Leck einige Stellen im Kühlkreislauf in Frage kommen und eine Überhitzung des Motors fatale Folgen haben kann (Zylinderkopfdichtung).

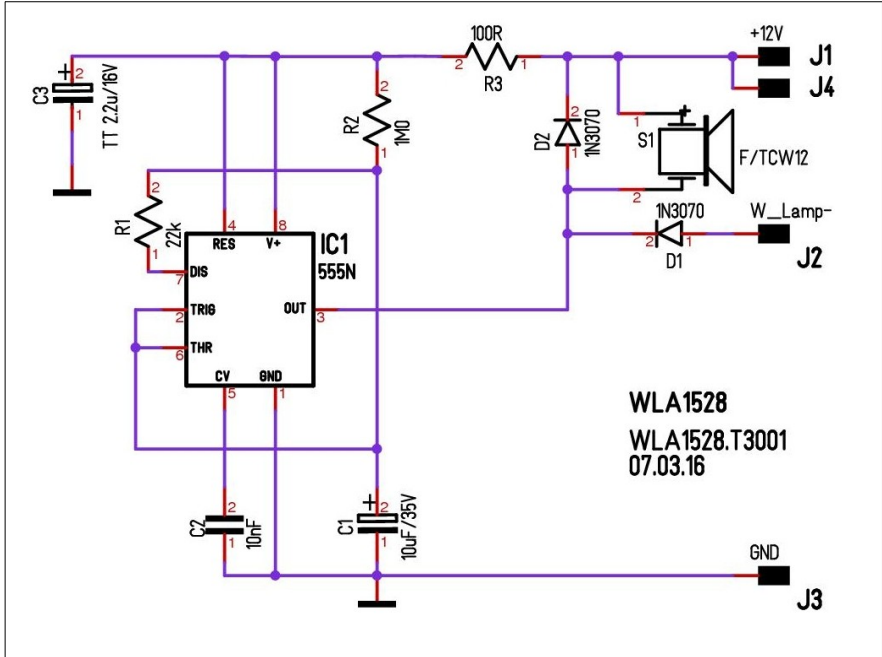

Die hier vorgestellte Lösung erfüllt alle Forderungen und ist der seriemässigen Lösung überlegen. Das Ansprechen ist leicht verzögert und spricht deshalb erst bei einem effektiven Verlust von Wasser an. Artikel-Nr. und Lieferanten für Tank und Sensor sind im ausführlichen Dokument erwähnt.

Die Leiterplatte ist für den Einbau in ein Hammond 1551RFL Gehäuse geeignet, kann aber auch lose eingebaut werden.

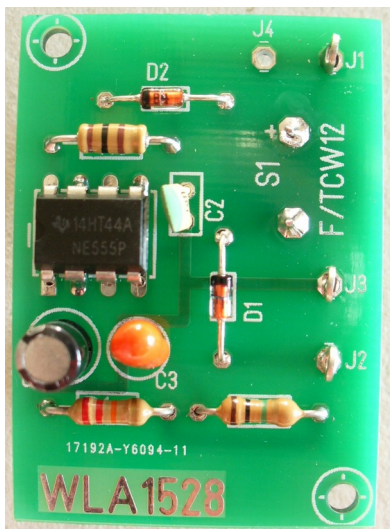
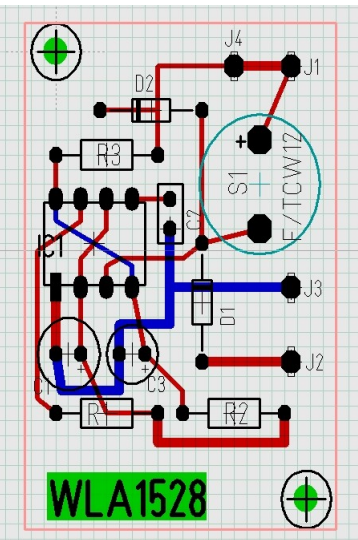
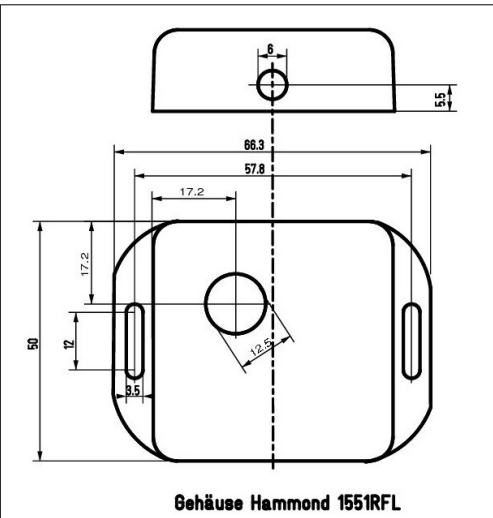

Verkaufspreis Leiterplatte: CHF 20.--
mit Gehäuse bearbeitet: CHF 30.--